

JSW2



1~

JSWm 10H

JSWm 12H

JSWm 15H

JSWm 10M

JSWm 12M

JSWm 15M

3~

JSW 10H

JSW 12H

JSW 15H

JSW 10M

JSW 12M

JSW 15M

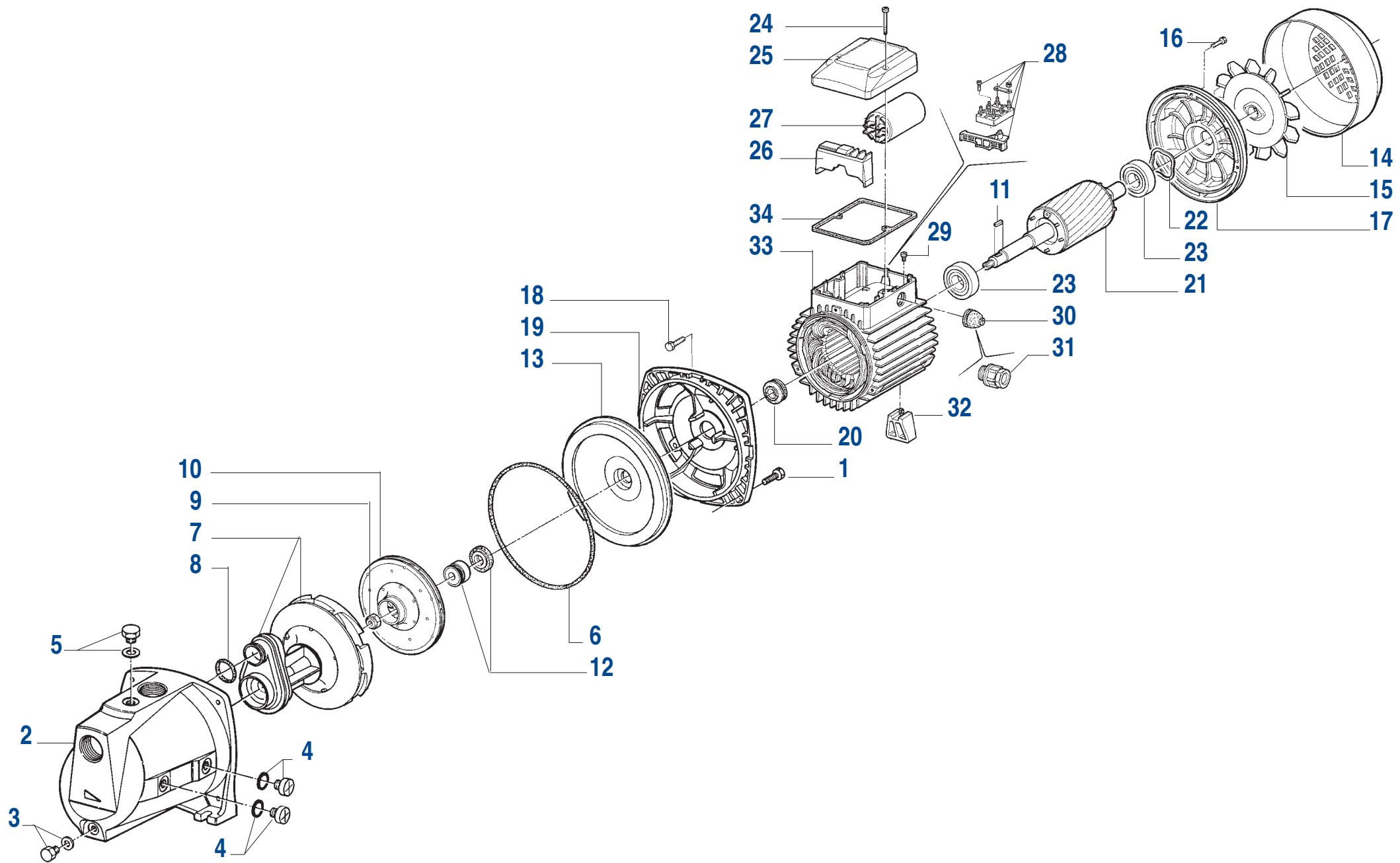

02.40.02

N°	Codice Code Reference Codigo	JSW 10H	JSW 12H	JSW 15H	Descrizione	Description	Description	Descripción
1	116005	x	x	x	Vite corpo pompa	Pump body screw	Vis du corps de pompe	Tornillo del cuerpo bomba
2	854CRJSW2N	x	x	x	Corpo pompa completo	Complete pump body	Corps de pompe complet	Cuerpo bomba completo
3	119003C	x	x	x	Tappo con rondella	Plug with washer	Bouchon avec rondelle	Tapón con arandela
4	119002PA	x	x	x	Tappo con guarnizione OR	Plug with O-Ring	Bouchon avec joint torique	Tapón con junta tórica
5	119002C	x	x	x	Tappo con rondella	Plug with washer	Bouchon avec rondelle	Tapón con arandela
6	11514201540	x	x	x	Guarnizione OR per corpo pompa	Pump body O-Ring	Joint torique du corps de pompe	Junta tórica del cuerpo bomba
7	121053H	x	x	x	Eiettore completo di corona direttrice	Ejector with vane diffuser	Ejecteur avec diffuseur à pales	Eyector con difusor a palas
8	11514201353	x	x	x	Guarnizione OR	O-Ring	Joint torique	Junta tórica
9	116910A	x	x	x	Dado di bloccaggio girante	Impeller nut	Ecrou de blocage de roue	Tuerca de fijación del rodete
10	864GRJCO10	x			Girante	Impeller	Roue	Rodete
10	864GRJCO12		x		Girante	Impeller	Roue	Rodete
10	864GRJCO15			x	Girante	Impeller	Roue	Rodete
11	114800	x	x	x	Linguetta inox per girante	Stainless steel impeller key	Clavette de la roue en acier inox	Chaveta del rodete en acero inoxidable
12	11516121401	x	x	x	Tenuta meccanica Ø 14 mm	Mechanical seal Ø 14 mm	Garniture mécanique Ø 14 mm	Sello mecánico Ø 14 mm
13	854INJCR2	x	x	x	Coperchio del corpo pompa	Pump body cover	Couvercle de corps de pompe	Tapa del cuerpo bomba
14	14CL07	x	x	x	Copriventola	Fan cover	Capot de ventilateur	Tapa del ventilador
15	14VN07	x	x	x	Ventola	Fan	Ventilateur	Ventilador
16	116001	x	x	x	Vite	Screw	Vis	Tornillo
17	SC0700	x	x	x	Scudo	End shield	Flasque arrière	Tapa motor
18	116020	x	x	x	Vite	Screw	Vis	Tornillo
19	SC076LN	x	x	x	Lanterna di raccordo	Motor bracket	Lanterne de raccordement	Soporte motor
20	115105	x	x	x	Deflettore	Deflector	Deflecteur	Deflector
21	RTP071BC11	x	x		Albero con rotore	Shaft with rotor	Arbre avec rotor	Eje con rotor
21	RTP071C11			x	Albero con rotore	Shaft with rotor	Arbre avec rotor	Eje con rotor
22	114001	x	x	x	Molla di compensazione	Compensation spring	Ressort de compensation	Muelle de compensación
23	113002	x	x	x	Cuscinetto a sfere	Ball bearing	Roulement à billes	Rodamiento
24	116036	x	x	x	Vite	Screw	Vis	Tornillo
25	14COK06IPQ	x	x	x	Coprimorsettiera	Terminal box	Couvercle de boîtier à bornes	Tapa bornes
28	ASSMORS01	x	x	x	Morsettiera	Terminal board	Boîte à bornes	Placa bornes
29	116031	x	x	x	Vite	Screw	Vis	Tornillo
30	117071	x	x	x	Passacavo	Cable grommet	Passe câble	Pasacable
31	117110	x	x	x	Pressacavo	Cable gland	Presse étoupe	Prensacable
32	119065	x	x	x	Piede di appoggio	Supporting foot	Pied d'appui	Pie de apoyo
33	CA071BCF0A	x	x		Cassa motore con statore avvolto (V 230/400)	Motor casing with windings (V 230/400)	Carcasse moteur avec bobinage (V 230/400)	Caja motor con estator bobinado (V 230/400)
33	CA071CF0A			x	Cassa motore con statore avvolto (V 230/400)	Motor casing with windings (V 230/400)	Carcasse moteur avec bobinage (V 230/400)	Caja motor con estator bobinado (V 230/400)
34	1170501	x	x	x	Guarnizione	Gasket	Joint	Junta

VERSIONE MONOFASE - SINGLE PHASE VERSION - VERSION MONOPHASE - VERSION MONOFASICA

21	RFP071BC11	x			Albero con rotore	Shaft with rotor	Arbre avec rotor	Eje con rotor
21	RFP071C11		x		Albero con rotore	Shaft with rotor	Arbre avec rotor	Eje con rotor
21	RFP071L11			x	Albero con rotore	Shaft with rotor	Arbre avec rotor	Eje con rotor
26	114431	x	x	x	Morsettiera	Terminal board	Boîte à bornes	Placa bornes
27	111016F	x			Condensatore 16 µF	Capacitor 16 µF	Condensateur 16 µF	Condensador 16 µF
27	111025F		x	x	Condensatore 25 µF	Capacitor 25 µF	Condensateur 25 µF	Condensador 25 µF
33	CA071BCF0A1	x			Cassa motore con statore avvolto (V 230)	Motor casing with windings (V 230)	Carcasse moteur avec bobinage (V 230)	Caja motor con estator bobinado (V 230)
33	CA071CF5A1			x	Cassa motore con statore avvolto (V 230)	Motor casing with windings (V 230)	Carcasse moteur avec bobinage (V 230)	Caja motor con estator bobinado (V 230)
33	CA071LF0A1			x	Cassa motore con statore avvolto (V 230)	Motor casing with windings (V 230)	Carcasse moteur avec bobinage (V 230)	Caja motor con estator bobinado (V 230)

Con riserva di modifiche.
 Technical modifications reserved.
 Sous réserve de modification technique.
 Reservado el derecho a introducir modificaciones.

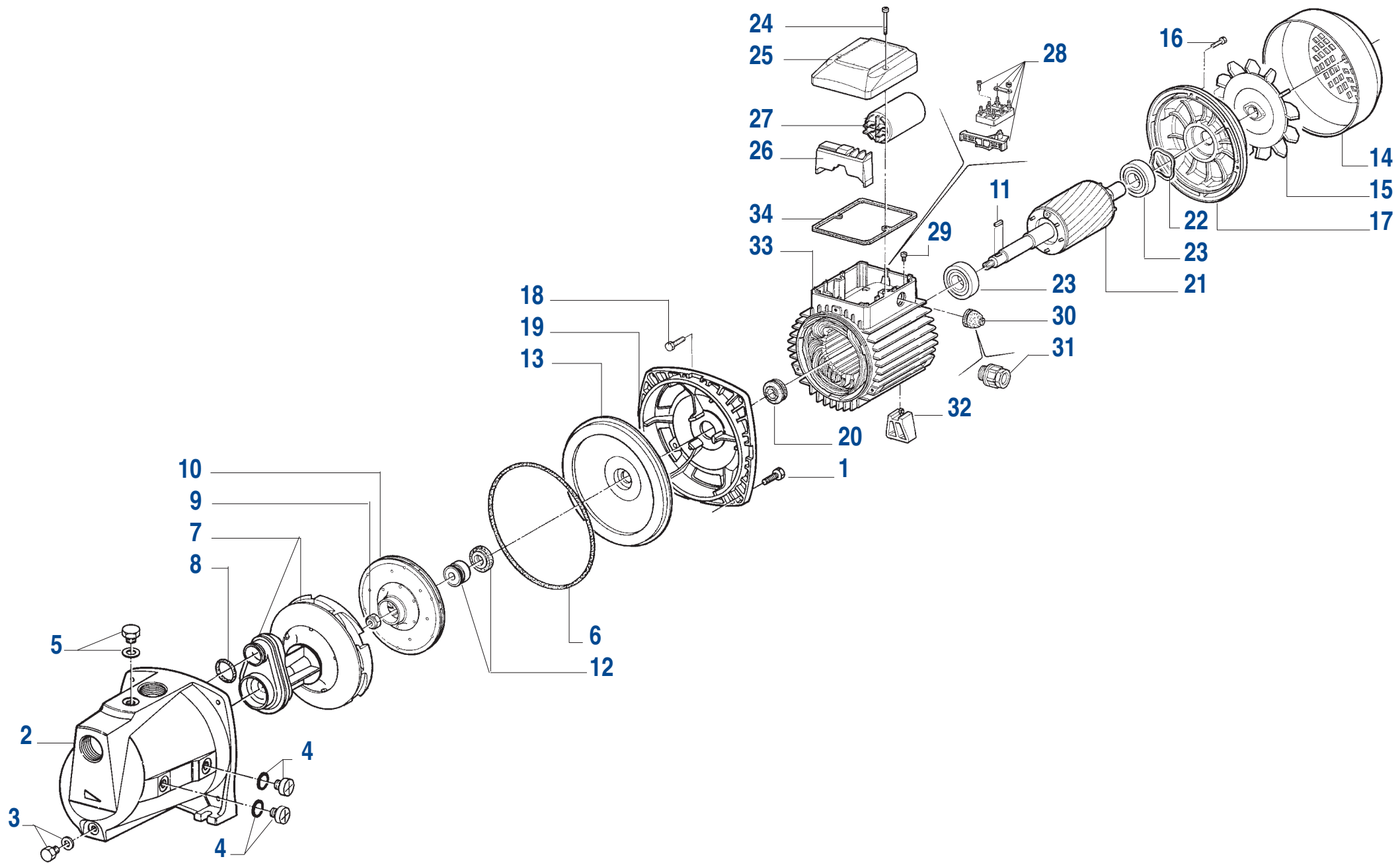

02.40.02

N°	Codice Code Reference Codigo	JSW 10M	JSW 12M	JSW 15M	Descrizione	Description	Description	Descripción
1	116005	x	x	x	Vite corpo pompa	Pump body screw	Vis du corps de pompe	Tornillo del cuerpo bomba
2	854CRJSW2N	x	x	x	Corpo pompa completo	Complete pump body	Corps de pompe complet	Cuerpo bomba completo
3	119003C	x	x	x	Tappo con rondella	Plug with washer	Bouchon avec rondelle	Tapón con arandela
4	119002PA	x	x	x	Tappo con guarnizione OR	Plug with O-Ring	Bouchon avec joint torique	Tapón con junta tórica
5	119002C	x	x	x	Tappo con rondella	Plug with washer	Bouchon avec rondelle	Tapón con arandela
6	11514201540	x	x	x	Guarnizione OR per corpo pompa	Pump body O-Ring	Joint torique du corps de pompe	Junta tórica del cuerpo bomba
7	121053M	x	x	x	Eiettore completo di corona direttrice	Ejector with vane diffuser	Ejecteur avec diffuseur à pales	Eyector con difusor a palas
8	11514201353	x	x	x	Guarnizione OR	O-Ring	Joint torique	Junta tórica
9	116910A	x	x	x	Dado di bloccaggio girante	Impeller nut	Ecrou de blocage de roue	Tuerca de fijación del rodete
10	864GRJCO10	x			Girante	Impeller	Roue	Rodete
10	864GRJCO12		x		Girante	Impeller	Roue	Rodete
10	864GRJCO15			x	Girante	Impeller	Roue	Rodete
11	114800	x	x	x	Linguetta inox per girante	Stainless steel impeller key	Clavette de la roue en acier inox	Chaveta del rodete en acero inoxidable
12	11516121401	x	x	x	Tenuta meccanica Ø 14 mm	Mechanical seal Ø 14 mm	Garniture mécanique Ø 14 mm	Sello mecánico Ø 14 mm
13	854INJCR2	x	x	x	Coperchio del corpo pompa	Pump body cover	Couvercle de corps de pompe	Tapa del cuerpo bomba
14	14CL07	x	x	x	Copriventola	Fan cover	Capot de ventilateur	Tapa del ventilador
15	14VN07	x	x	x	Ventola	Fan	Ventilateur	Ventilador
16	116001	x	x	x	Vite	Screw	Vis	Tornillo
17	SC0700	x	x	x	Scudo	End shield	Flasque arrière	Tapa motor
18	116020	x	x	x	Vite	Screw	Vis	Tornillo
19	SC076LN	x	x	x	Lanterna di raccordo	Motor bracket	Lanterne de raccordement	Soporte motor
20	115105	x	x	x	Deflettore	Deflector	Deflecteur	Deflector
21	RTP071BC11	x	x		Albero con rotore	Shaft with rotor	Arbre avec rotor	Eje con rotor
21	RTP071C11			x	Albero con rotore	Shaft with rotor	Arbre avec rotor	Eje con rotor
22	114001	x	x	x	Molla di compensazione	Compensation spring	Ressort de compensation	Muelle de compensación
23	113002	x	x	x	Cuscinetto a sfere	Ball bearing	Roulement à billes	Rodamiento
24	116036	x	x	x	Vite	Screw	Vis	Tornillo
25	14COK06IPQ	x	x	x	Coprimorsettiera	Terminal box	Couvercle de boîtier à bornes	Tapa bornes
28	ASSMORS01	x	x	x	Morsettiera	Terminal board	Boîte à bornes	Placa bornes
29	116031	x	x	x	Vite	Screw	Vis	Tornillo
30	117071	x	x	x	Passacavo	Cable grommet	Passe câble	Pasacable
31	117110	x	x	x	Pressacavo	Cable gland	Presse étoupe	Prensacable
32	119065	x	x	x	Piede di appoggio	Supporting foot	Pied d'appui	Pie de apoyo
33	CA071BCF0A	x	x		Cassa motore con statore avvolto (V 230/400)	Motor casing with windings (V 230/400)	Carcasse moteur avec bobinage (V 230/400)	Caja motor con estator bobinado (V 230/400)
33	CA071CF0A			x	Cassa motore con statore avvolto (V 230/400)	Motor casing with windings (V 230/400)	Carcasse moteur avec bobinage (V 230/400)	Caja motor con estator bobinado (V 230/400)
34	1170501	x	x	x	Guarnizione	Gasket	Joint	Junta

VERSIONE MONOFASE - SINGLE PHASE VERSION - VERSION MONOPHASE - VERSION MONOFASICA

21	RFP071BC11	x			Albero con rotore	Shaft with rotor	Arbre avec rotor	Eje con rotor
21	RFP071C11		x		Albero con rotore	Shaft with rotor	Arbre avec rotor	Eje con rotor
21	RFP071L11			x	Albero con rotore	Shaft with rotor	Arbre avec rotor	Eje con rotor
26	114431	x	x	x	Morsettiera	Terminal board	Boîte à bornes	Placa bornes
27	111016F	x			Condensatore 16 µF	Capacitor 16 µF	Condensateur 16 µF	Condensador 16 µF
27	111025F		x	x	Condensatore 25 µF	Capacitor 25 µF	Condensateur 25 µF	Condensador 25 µF
33	CA071BCF0A1	x			Cassa motore con statore avvolto (V 230)	Motor casing with windings (V 230)	Carcasse moteur avec bobinage (V 230)	Caja motor con estator bobinado (V 230)
33	CA071CF5A1			x	Cassa motore con statore avvolto (V 230)	Motor casing with windings (V 230)	Carcasse moteur avec bobinage (V 230)	Caja motor con estator bobinado (V 230)
33	CA071LF0A1			x	Cassa motore con statore avvolto (V 230)	Motor casing with windings (V 230)	Carcasse moteur avec bobinage (V 230)	Caja motor con estator bobinado (V 230)

Con riserva di modifiche.
 Technical modifications reserved.
 Sous réserve de modification technique.
 Reservado el derecho a introducir modificaciones.