

DRN

Все изображения являются лишь ориентировочными



Многоканальная открытая крыльчатка

Общие характеристики

Многоканальная открытая крыльчатка	
Мощность	1,1 ÷ 4,1 kW
Кол. полюсов	2 / 4 / 6
Напор	DN 65 ÷ DN 150 Гор.
Свободный просвет	40 ÷ 100 mm
Макс. производительность	47.1 l/s
Макс. напор	23.2 m

Электромеханический комплекс

Чугунный электромеханический комплекс EN-GJL-250, предназначенный для погружной работы. Комплект уплотнений, состоящий из 2 оппозитных механических уплотнений из карбида кремния в осматриваемом масляном колодце. Экологический двигатель сухого типа. Эта серия имеется во взрывозащищенной версии АTEX.

Назначение оборудования

Разработан в основном для профессионального и промышленного использования, такого как очистка вод, канализационные системы и животноводческие фермы. Особенно пригоден для обработки жидкостей, содержащих твердые взвешенные тела, активный шлам с низкой или средней плотностью. Эта серия предназначена для системы охлаждения ZENIT для сухой или полупогружной установки.

Материалы для изготовления

Каркас	Чугун EN-GJL 250
Материал крыльчатки	Чугун EN-GJL-250
Крепеж	Нержавеющая сталь - Класс A2-70
Стандартное уплотнение	Резина - NBR
Вал	Нержавеющая сталь - AISI 420
Рубашка охлаждения	Нержавеющая сталь - AISI 304
Окраска	Эпоксидная, двухкомпонентная, на водной основе (средняя толщина 150 мкм)
Комплект стандартных механических уплотнений	Два механических уплотнения из карбида кремния (2SiC)

Ограничения по эксплуатации

Макс. температура эксплуатации	40 °C
РН обработанной жидкости	6 ÷ 14
Вязкость обработанной жидкости	1 mm ² /s
Макс. глубина погружения	20 m
Плотность обработанной жидкости	1 Kg/dm ³
Макс. акустическое давление	70 dB
Макс. запусков/час	30

DRN

**Охлаждение**

Возможность сухой установки с охлаждающей рубашкой (более подробная информация на стр. 17)



①

Кабельная муфта

Система кабельной муфты для обеспечения отличной водонепроницаемости. Отвинтив круглую гайку с универсальной резьбой, можно прикрепить к кабельной муфте жесткую трубу или резиновый шланг, чтобы защитить электрический кабель питания.



③

Камера с маслом

Большая осматриваемая камера с маслом для обеспечения большого срока службы механических уплотнений. Фланец обеспечивает простой доступ к отсеку уплотнений для проведения обслуживания.



⑤

Anti Clogging System, Защитная система от засорения

Особенная обработка гидравлической части обеспечивает выталкивание взвешенных твердых тел и предотвращает блокировку крыльчатки.



②

Механические уплотнения

Два механических уплотнения из карбида кремния (2SiC), оба устанавливаемых в масляной камере.



④

Вал двигателя

Специальная бронзовая втулка, совмещенная с коническим валом, позволяет легко восстанавливать сопряжение крыльчатки, сохраняя таким образом постоянные гидравлические характеристики электронасоса.

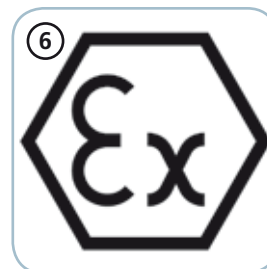

⑥

EX

Модели, поставляемые по заказу с сертификатом ATEX, для установки при наличии потенциально взрывоопасной пыли, жидкостей и газа.

CE 0496 Ex II 2GD Ex db k c IIB T5 Ex tb IIIC T100°C IP68

DRN

Модели с горизонтальным фланцевым напорным патрубком DN65 PN10-16 - 2 полюса

Характеристики

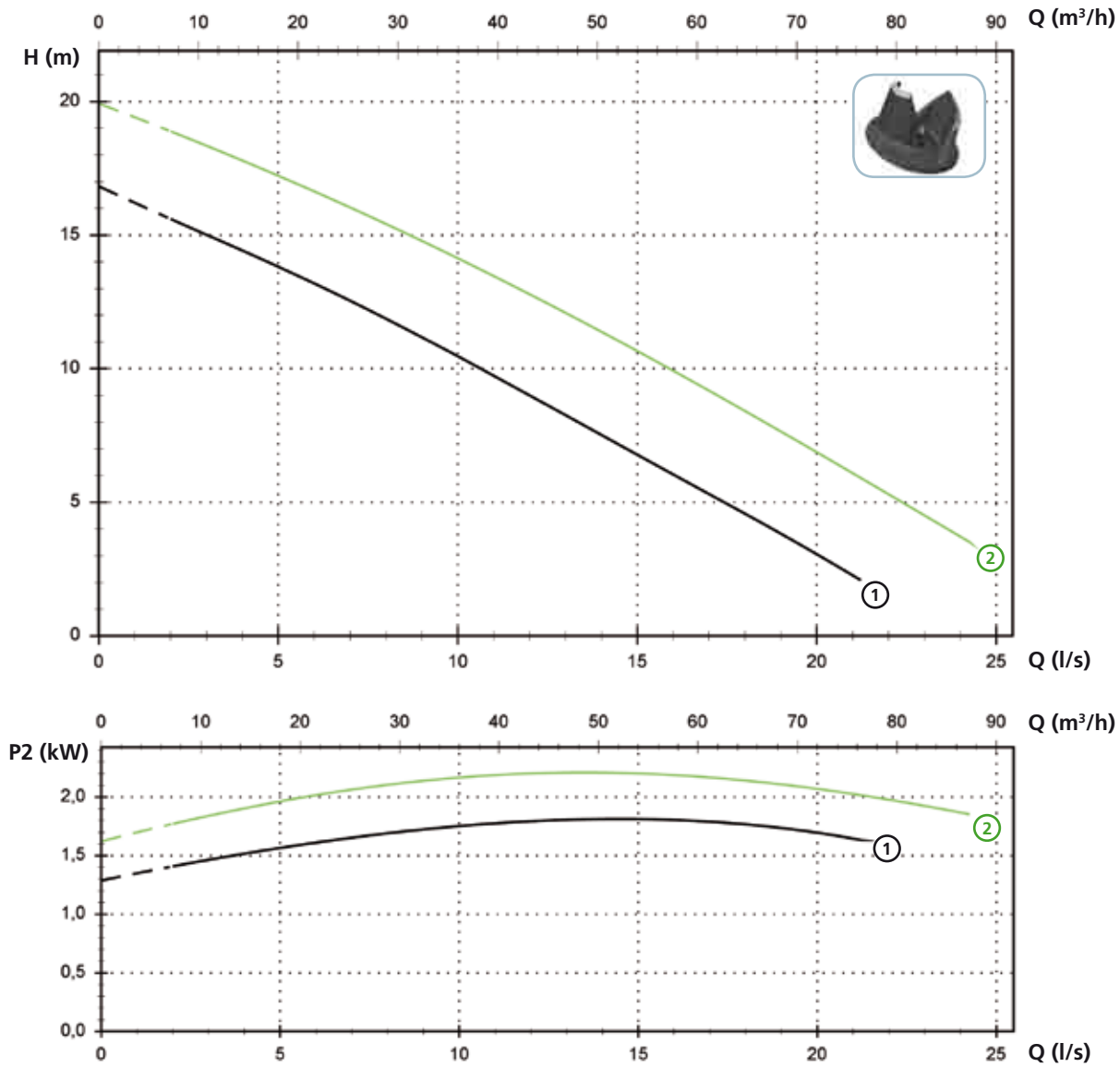

Технические данные

	V	Фазы	P1 (kW)	P2 (kW)	A	Rpm	Start	Ø	Свободный просвет
① DRN 250/2/65 A1DM/50	230	1	2.8	1.8	12.5	2900	Dir	DN65 PN10-16	40 mm
① DRN 250/2/65 A1DT/50	400	3	2.5	1.8	4.3	2900	Dir	DN65 PN10-16	40 mm
② DRN 300/2/65 A1DT/50	400	3	2.9	2.2	5.1	2900	Dir	DN65 PN10-16	40 mm

Модели с горизонтальным фланцевым напорным патрубком DN65 PN10-16 - 2 полюса

Характеристики

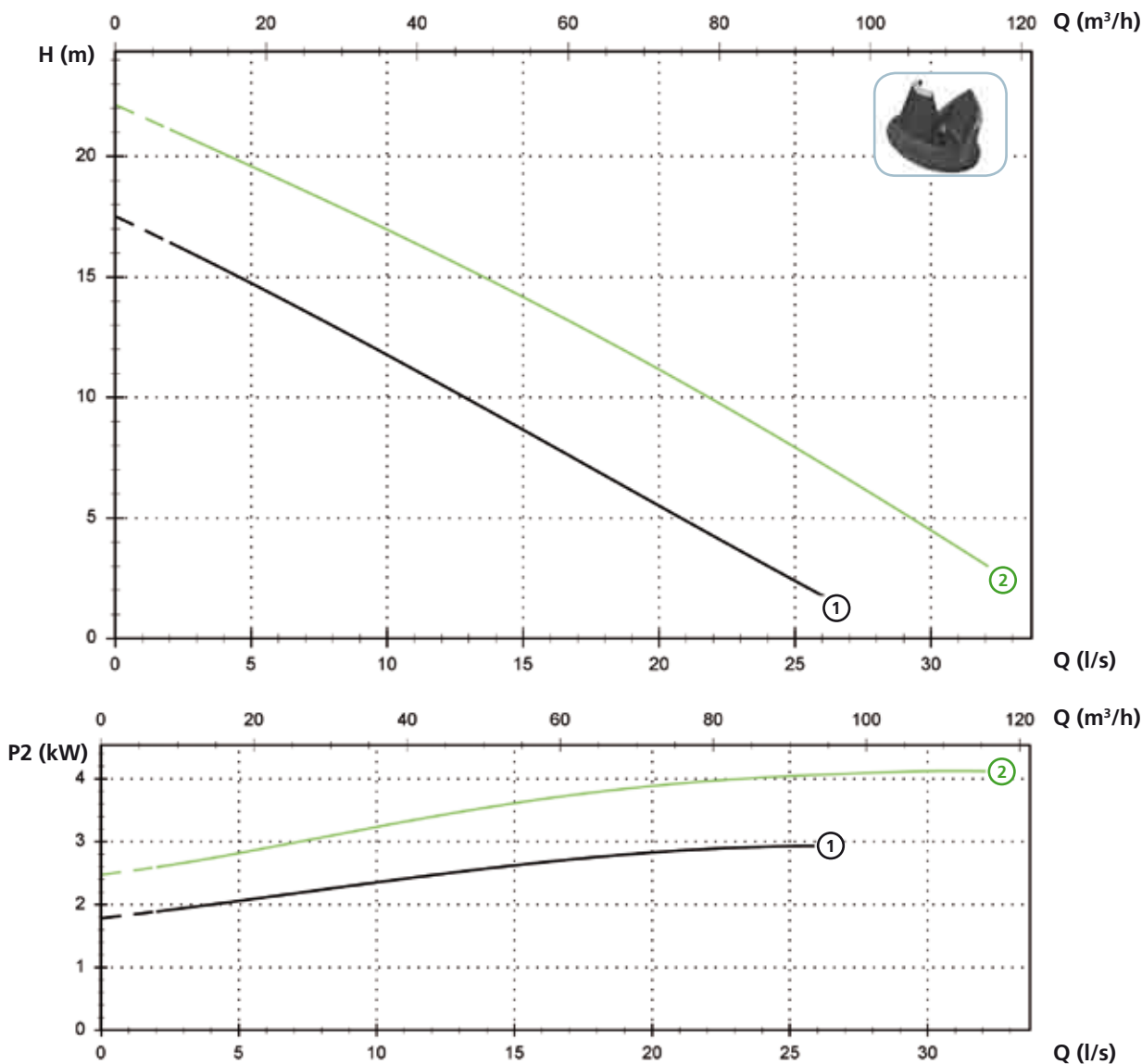

Технические данные

	V	Фазы	P1 (kW)	P2 (kW)	A	Rpm	Start	Ø	Свободный просвет	
①	DRN 400/2/65 A1FT/50	400	3	4.0	3	6.7	2900	Dir	DN65 PN10-16	50 mm
②	DRN 550/2/65 A1FT/50	400	3	5.0	4.1	8.7	2900	Dir	DN65 PN10-16	50 mm

DRN

Модели с горизонтальным фланцевым напорным патрубком DN80 PN10-16 - 2 полюса

Характеристики

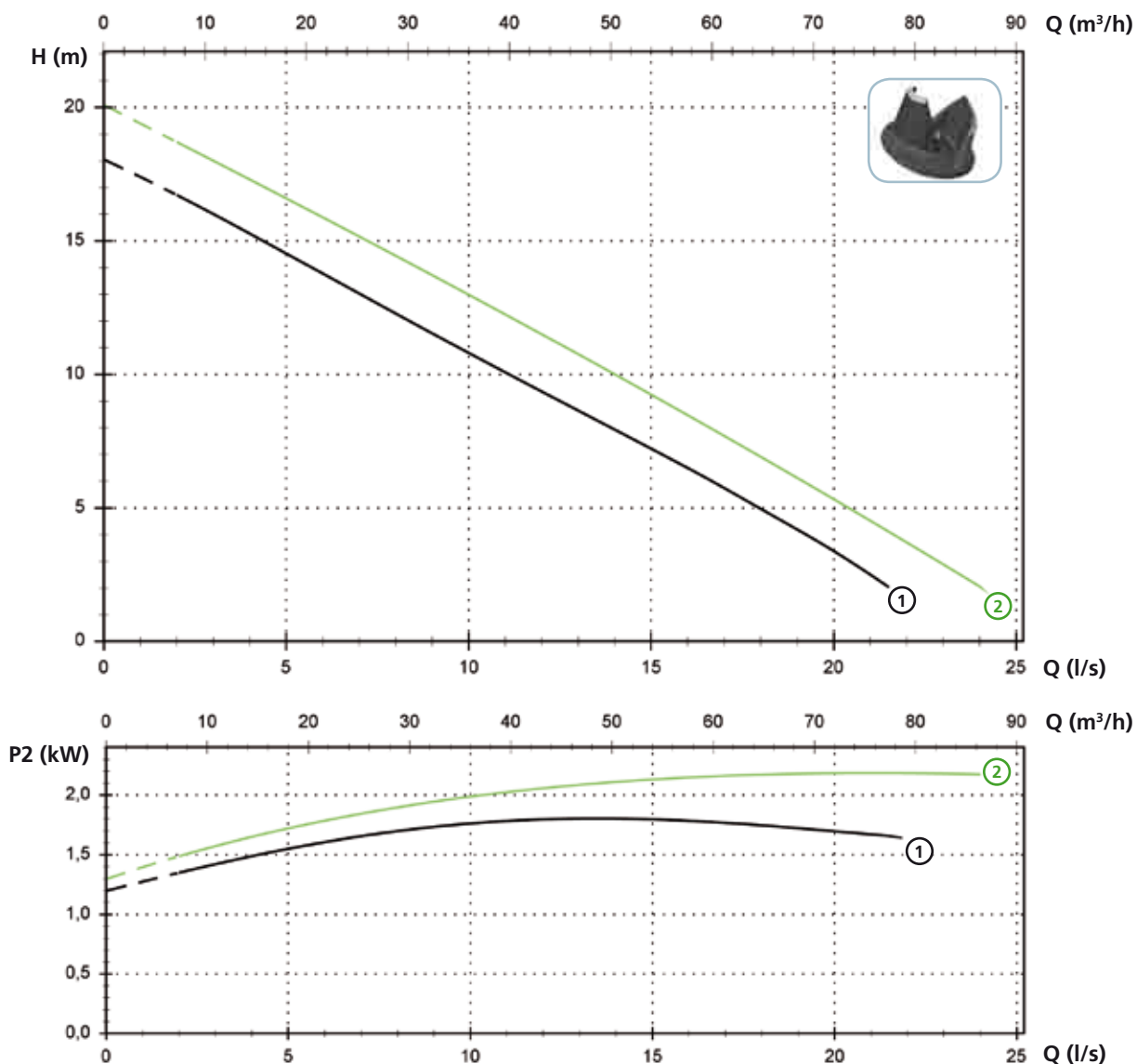

Технические данные

	V	Фазы	P1 (kW)	P2 (kW)	A	Rpm	Start	Ø	Свободный просвет
① DRN 250/2/80 A1DM/50	230	1	2.8	1.8	12.5	2900	Dir	DN80 PN10-16	40 mm
① DRN 250/2/80 A1DT/50	400	3	2.5	1.8	4.3	2900	Dir	DN80 PN10-16	40 mm
② DRN 300/2/80 A1DT/50	400	3	2.9	2.2	5.1	2900	Dir	DN80 PN10-16	40 mm

Модели с горизонтальным фланцевым напорным патрубком DN80 PN10-16 - 2 полюса

Характеристики

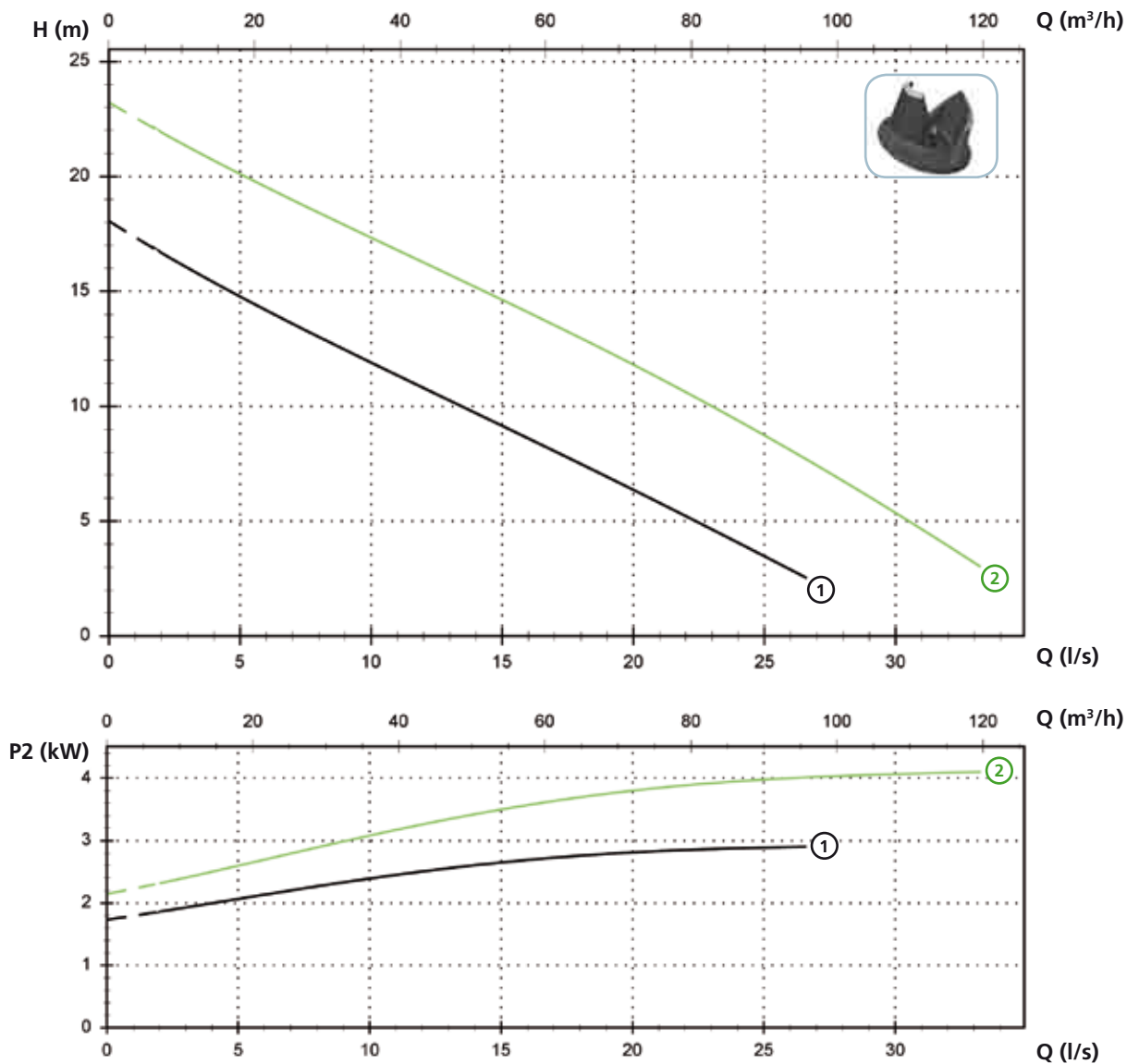

Технические данные

	V	Фазы	P1 (kW)	P2 (kW)	A	Rpm	Start	Ø	Свободный просвет
① DRN 400/2/80 A1FT/50	400	3	4.0	3	6.7	2900	Dir	DN80 PN10-16	45 mm
② DRN 550/2/80 A1FT/50	400	3	5.0	4.1	8.7	2900	Dir	DN80 PN10-16	45 mm

DRN

Модели с горизонтальным фланцевым напорным патрубком DN100 PN10-16 - 2 полюса

Характеристики

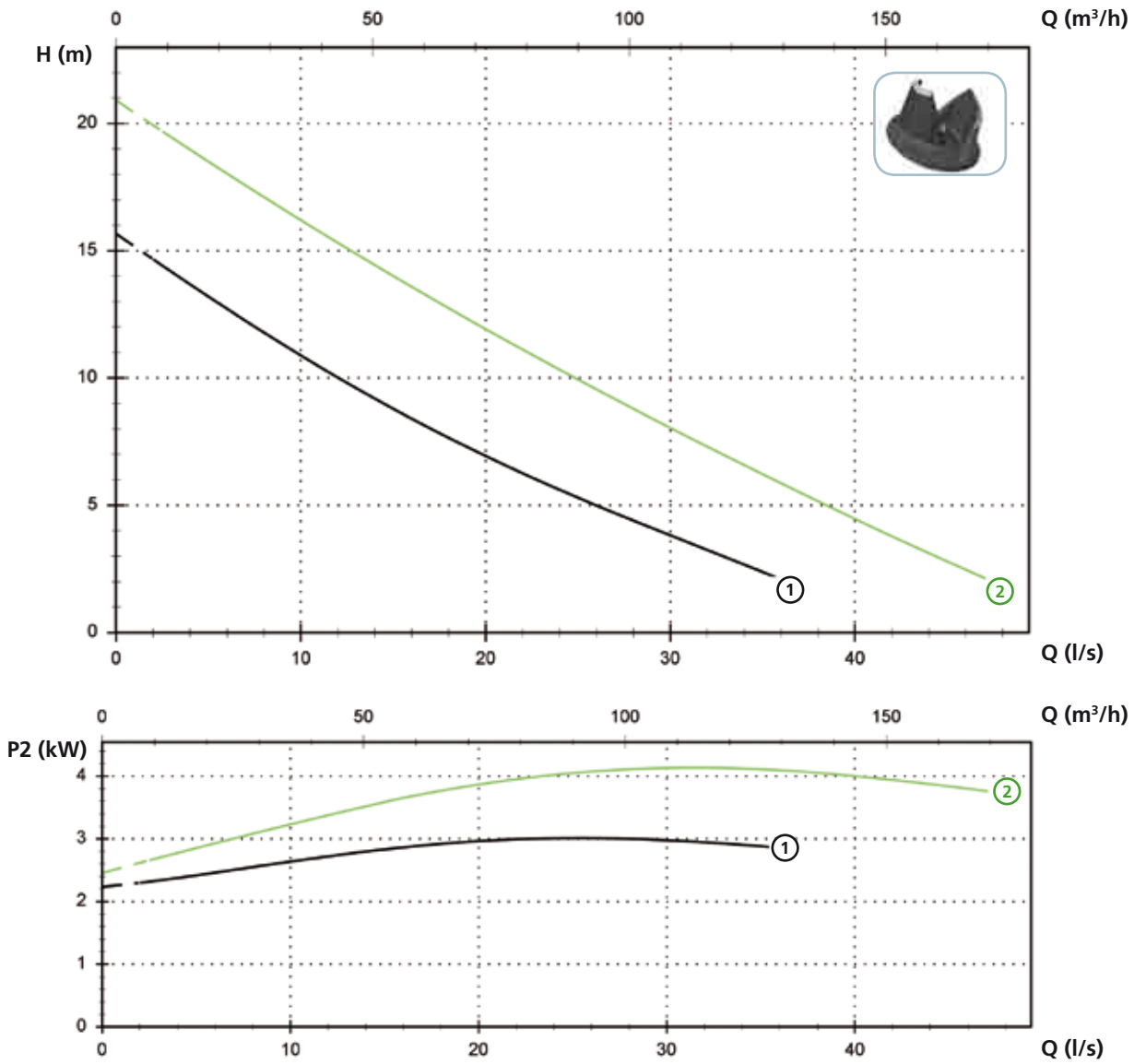

Технические данные

	V	Фазы	P1 (kW)	P2 (kW)	A	Rpm	Start	Ø	Свободный просвет
① DRN 400/2/100 A1FT/50	400	3	4.0	3	6.7	2900	Dir	DN100 PN10-16	50 mm
② DRN 550/2/100 A1FT/50	400	3	5.0	4.1	8.7	2900	Dir	DN100 PN10-16	50 mm

Модели с горизонтальным фланцевым напорным патрубком DN80 PN10-16 - 4 полюса

Характеристики

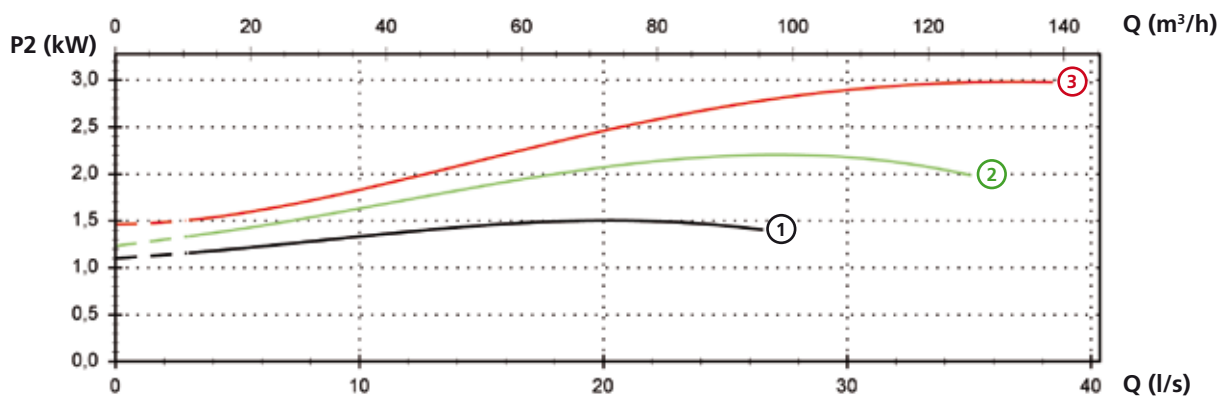
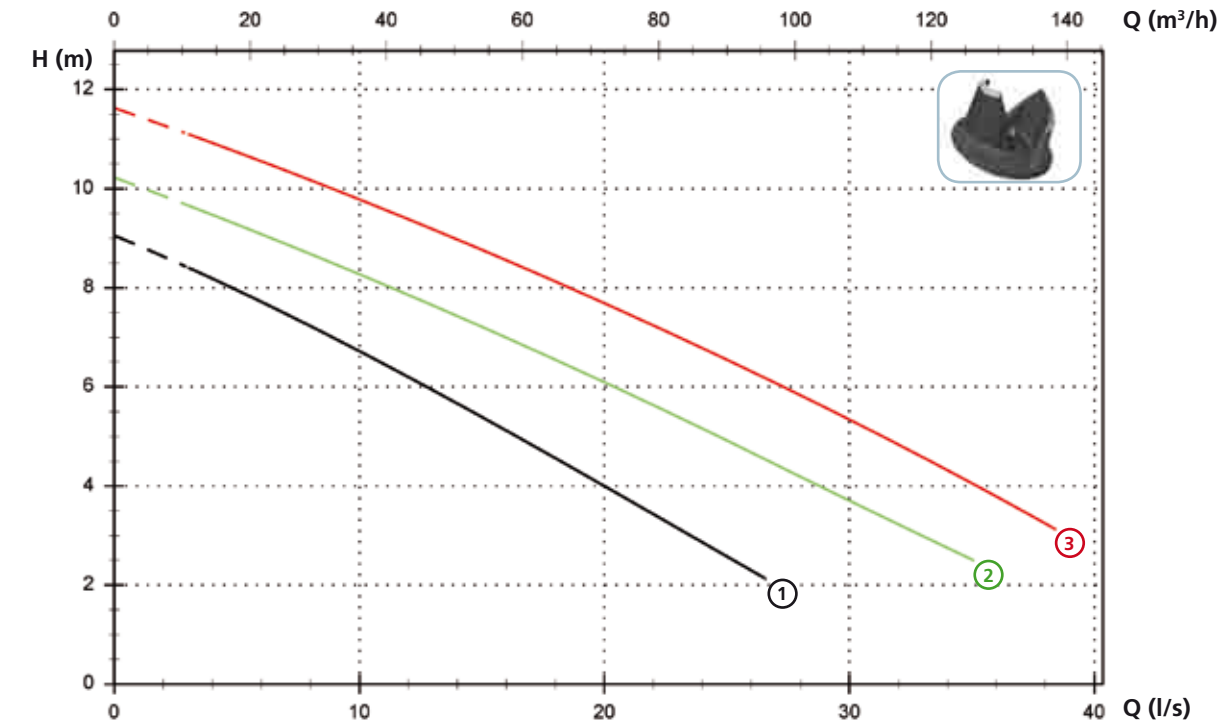

Технические данные

	V	Фазы	P1 (kW)	P2 (kW)	A	Rpm	Start	Ø	Свободный просвет
① DRN 200/4/80 A1DT/50	400	3	2.0	1.5	4.1	1450	Dir	DN80 PN10-16	80 mm
② DRN 300/4/80 A1FT/50	400	3	2.9	2.2	5.8	1450	Dir	DN80 PN10-16	80 mm
③ DRN 400/4/80 A1FT/50	400	3	3.7	3	7.3	1450	Dir	DN80 PN10-16	80 mm

DRN

Модели с горизонтальным фланцевым напорным патрубком DN100 PN10-16 - 4 полюса

Характеристики

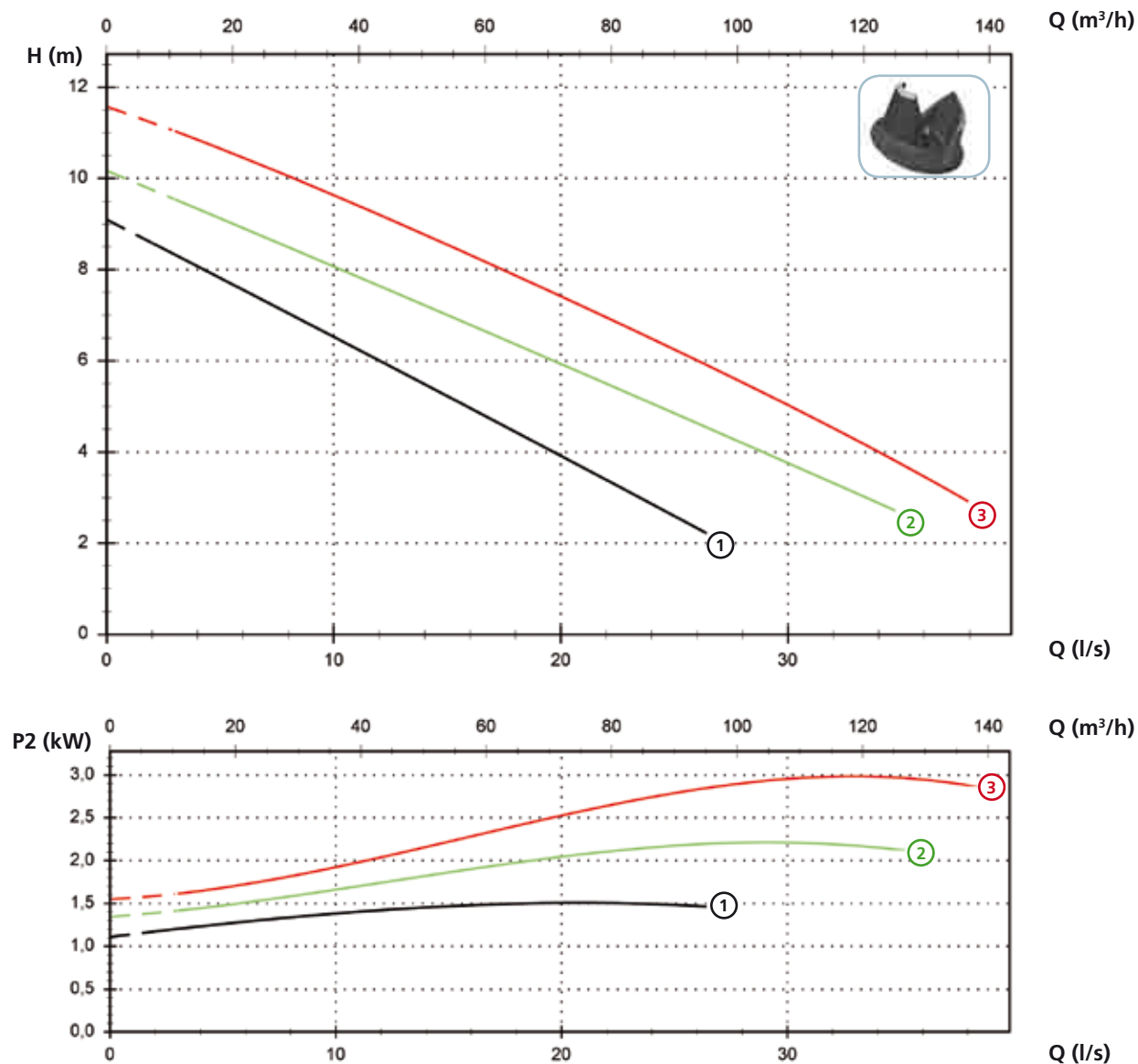

Технические данные

	V	Фазы	P1 (kW)	P2 (kW)	A	Rpm	Start	Ø	Свободный просвет	
①	DRN 200/4/100 A1DT/50	400	3	2.0	1.5	4.1	1450	Dir	DN100 PN10-16	80 mm
②	DRN 300/4/100 A1FT/50	400	3	2.9	2.2	5.8	1450	Dir	DN100 PN10-16	80 mm
③	DRN 400/4/100 A1FT/50	400	3	3.7	3	7.3	1450	Dir	DN100 PN10-16	80 mm

Модели с горизонтальным фланцевым напорным патрубком DN80 PN10-16 - 6 полюса

Характеристики

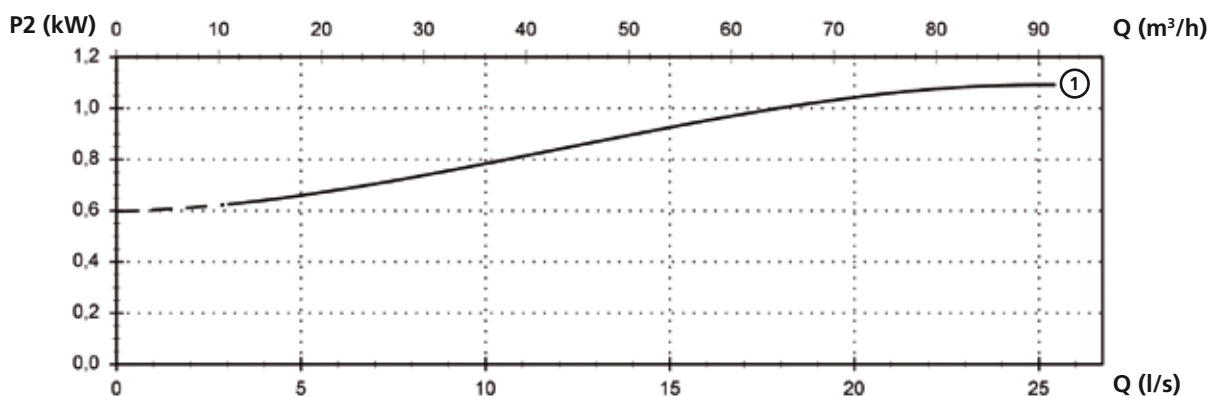
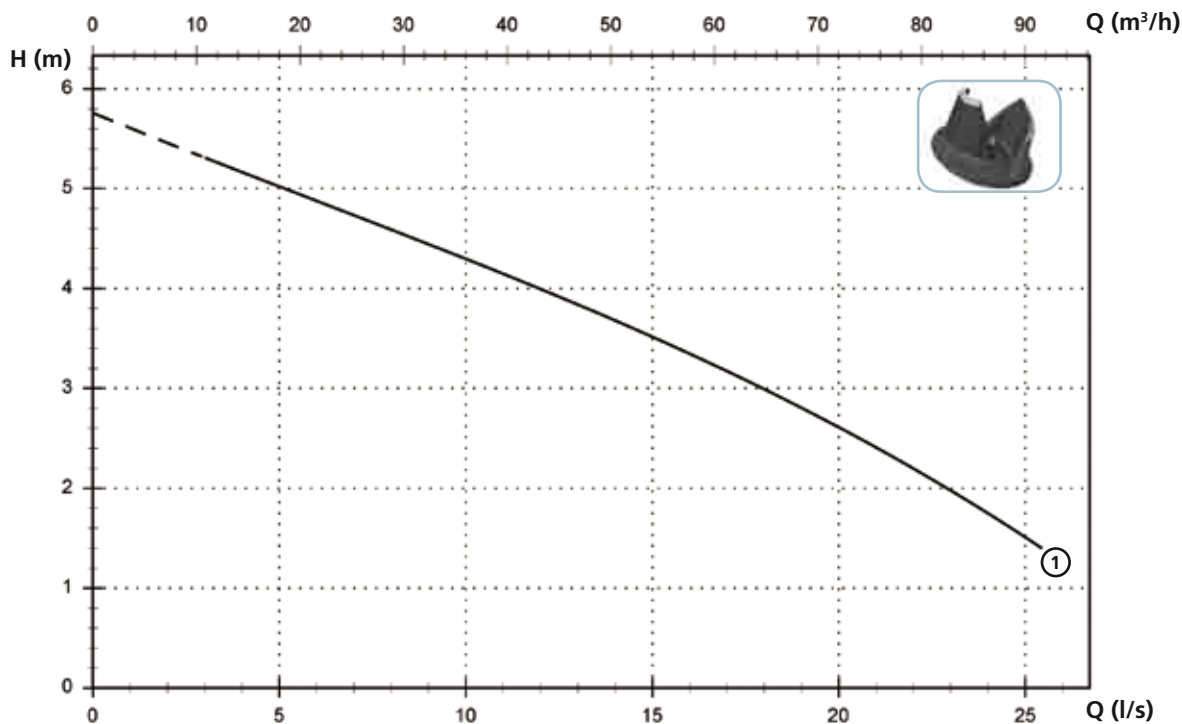

Технические данные

	V	Фазы	P1 (kW)	P2 (kW)	A	Rpm	Start	Ø	Свободный просвет
① DRN 150/6/80 A1DT/50	400	3	1.6	1.1	3.7	960	Dir	DN80 PN10-16	80 mm

DRN

Модели с горизонтальным фланцевым напорным патрубком DN100 PN10-16 - 6 полюса

Характеристики

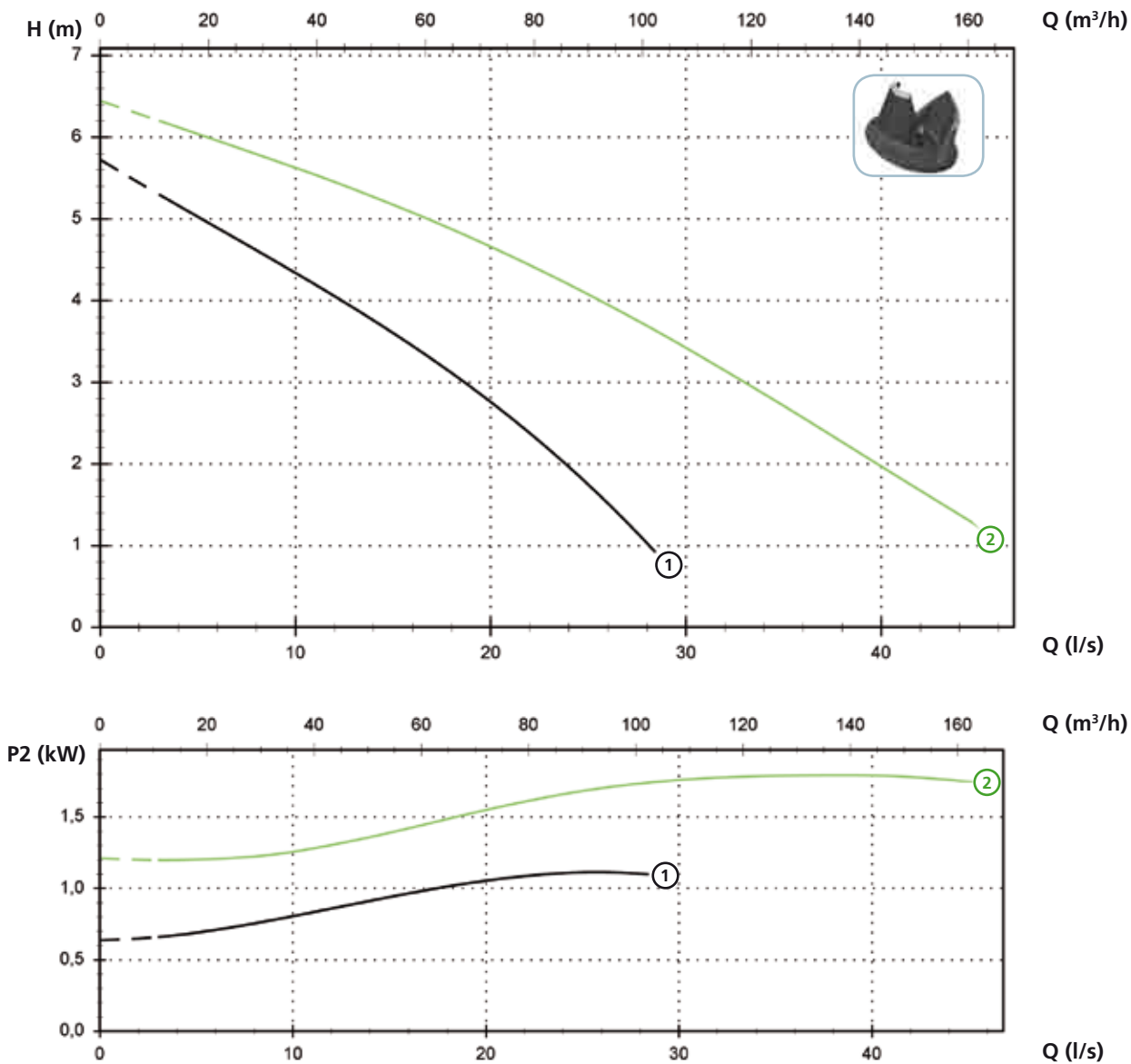

Технические данные

	V	Фазы	P1 (kW)	P2 (kW)	A	Rpm	Start	Ø	Свободный просвет
① DRN 150/6/100 A1DT/50	400	3	1.6	1.1	3.7	960	Dir	DN100 PN10-16	80 mm
② DRN 250/6/100 A1FT/50	400	3	2.6	1.8	5.7	960	Dir	DN100 PN10-16	100 mm

Модели с горизонтальным фланцевым напорным патрубком DN150 PN10-16 - 6 полюса

Характеристики

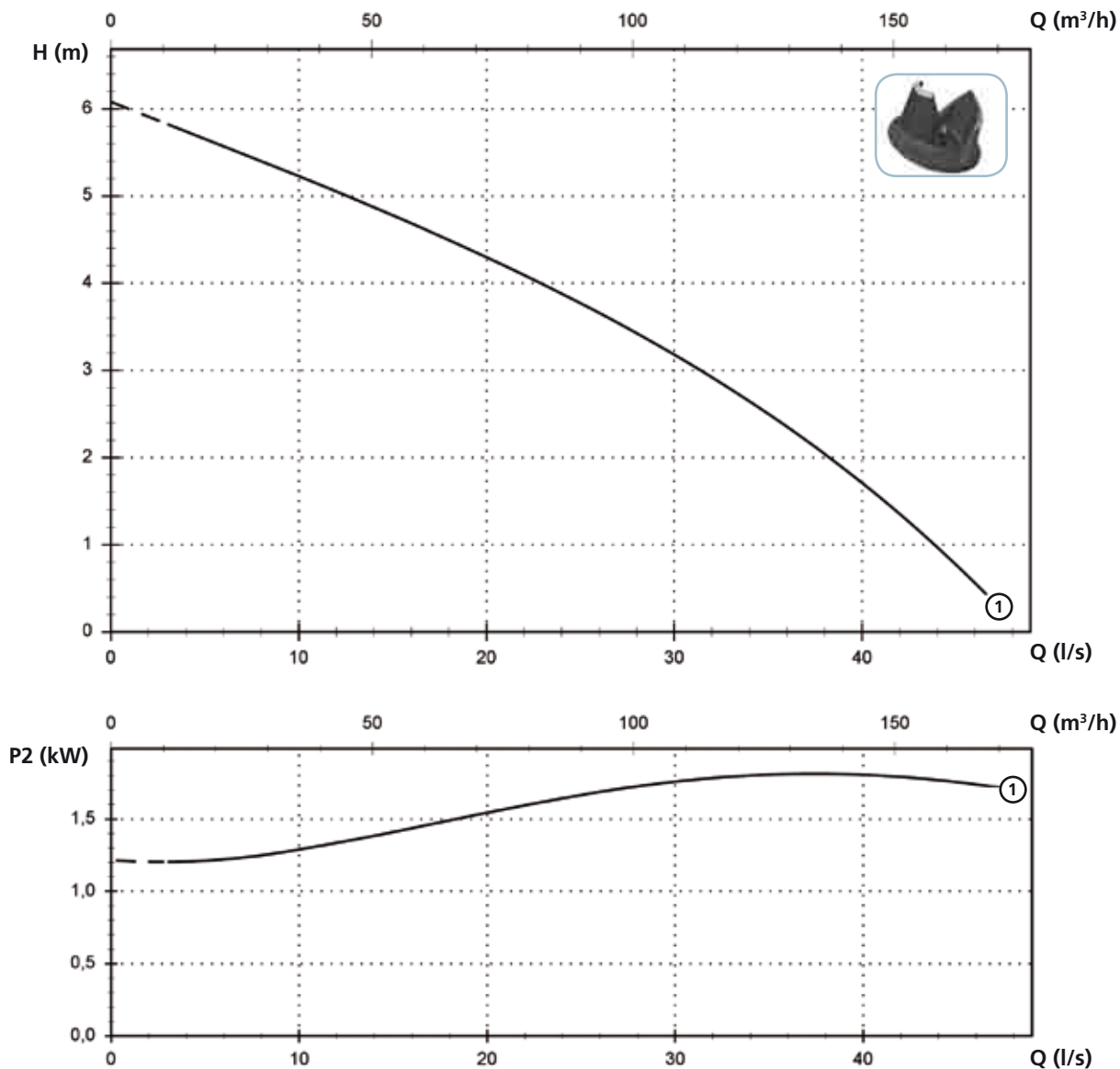

Технические данные

	V	Фазы	P1 (kW)	P2 (kW)	A	Rpm	Start	Ø	Свободный просвет
① DRN 250/6/150 A1FT/50	400	3	2.6	1.8	5.7	960	Dir	DN150 PN10-16	100 mm

DRN

Доступные версии

(Обозначения версий на стр. 16)

	Доступные версии											Охлаждение				Комплект уплотнений				
	N A E	T	T C	T C D	T C D T	T C D G T	T C G	T C S T	T C S G T	T S	T R	T R G	N	CC CCE	FT	C G F T	2SIC	SICM	SICAL	2SICAL
DRN 250/2/65 A1DM/50				●								●	●			●				
DRN 250/2/65 A1DT/50		●							●			●	●			●				
DRN 300/2/65 A1DT/50		●							●			●	●			●				
DRN 400/2/65 A1FT/50		●							●			●	●			●				
DRN 550/2/65 A1FT/50		●							●			●	●			●				
DRN 250/2/80 A1DM/50				●								●	●			●				
DRN 250/2/80 A1DT/50		●							●			●	●			●				
DRN 300/2/80 A1DT/50		●							●			●	●			●				
DRN 400/2/80 A1FT/50		●							●			●	●			●				
DRN 550/2/80 A1FT/50		●							●			●	●			●				
DRN 400/2/100 A1FT/50		●							●			●	●			●				
DRN 550/2/100 A1FT/50		●							●			●	●			●				
DRN 200/4/80 A1DT/50		●							●			●	●			●				
DRN 300/4/80 A1FT/50		●							●			●	●			●				
DRN 400/4/80 A1FT/50		●							●			●	●			●				
DRN 200/4/100 A1DT/50		●							●			●	●			●				
DRN 300/4/100 A1FT/50		●							●			●	●			●				
DRN 400/4/100 A1FT/50		●							●			●	●			●				
DRN 150/6/80 A1DT/50		●							●			●	●			●				
DRN 150/6/100 A1DT/50		●							●			●	●			●				
DRN 250/6/100 A1FT/50		●							●			●	●			●				
DRN 250/6/150 A1FT/50		●							●			●	●			●				

ПРИМЕЧАНИЕ ДЛЯ ОДНОФАЗНЫХ ВЕРСИЙ: тепловая защита на обмотках должна быть подключена к электрическому щиту. Конденсатор включен в поставку, но не подключен к кабелю насоса. Для размещения конденсатора необходимо использовать электрический щит. Для установки обращайтесь к руководству по эксплуатации и обслуживанию.

Размеры упаковки

	A	B	C
DRN 250/2/65 A1DM(T)/50	725	445	415
DRN 300/2/65 A1DT/50	725	445	415
DRN 400/2/65 A1FT/50	725	445	415
DRN 550/2/65 A1FT/50	725	445	415
DRN 250/2/80 A1DM(T)/50	725	445	415
DRN 300/2/80 A1DT/50	725	445	415
DRN 400/2/80 A1FT/50	725	445	415
DRN 550/2/80 A1FT/50	725	445	415
DRN 400/2/100 A1FT/50	725	445	415
DRN 550/2/100 A1FT/50	725	445	415
DRN 200/4/80 A1DT/50	725	445	415
DRN 300/4/80 A1FT/50	725	445	415
DRN 400/4/80 A1FT/50	725	445	415
DRN 200/4/100 A1DT/50	725	445	415
DRN 300/4/100 A1FT/50	725	445	415
DRN 400/4/100 A1FT/50	725	445	415
DRN 150/6/80 A1DT/50	915	515	555

	A	B	C
DRN 150/6/100 A1DT/50	915	515	555
DRN 250/6/100 A1FT/50	915	515	555
DRN 250/6/150 A1FT/50	915	515	555

Размеры мм

Все размеры являются всего лишь ориентировочными

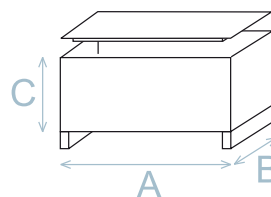

DRN

Габаритные размеры и вес

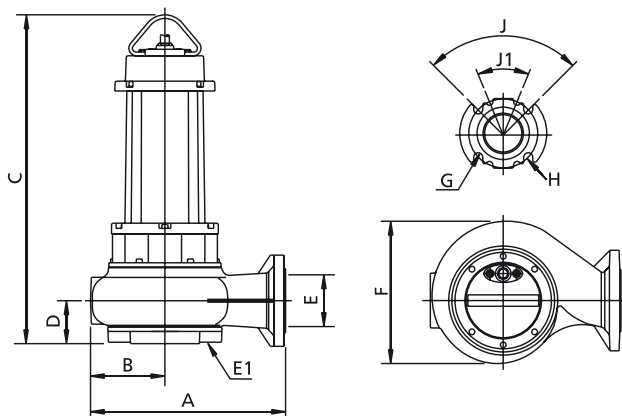

	A	B	C	D	E	E1(*)	F	G	H	J	J1	kg
DRN 250/2/65 A1DM(T)/50	340	135	545	80	65	65	255	18	145	90°	-	56
DRN 300/2/65 A1DT/50	340	135	545	80	65	65	255	18	145	90°	-	58
DRN 400/2/65 A1FT/50	340	135	685	80	65	65	260	18	145	90°	-	74
DRN 550/2/65 A1FT/50	340	135	685	80	65	65	260	18	145	90°	-	77
DRN 250/2/80 A1DM(T)/50	345	135	545	80	80	65	255	18	160	90°	45°	56
DRN 300/2/80 A1DT/50	345	135	545	80	80	65	255	18	160	90°	45°	58
DRN 400/2/80 A1FT/50	345	135	685	80	80	65	260	18	160	90°	45°	79
DRN 550/2/80 A1FT/50	345	135	685	80	80	65	260	18	160	90°	45°	77
DRN 400/2/100 A1FT/50	430	170	705	90	100	80	325	18	180	45°	-	82
DRN 550/2/100 A1FT/50	430	170	705	90	100	80	325	18	180	45°	-	85
DRN 200/4/80 A1DT/50	390	150	590	90	80	100	290	18	160	90°	45°	66
DRN 300/4/80 A1FT/50	390	150	700	90	80	100	290	18	160	90°	45°	87
DRN 400/4/80 A1FT/50	390	150	700	90	80	100	290	18	160	90°	45°	89
DRN 200/4/100 A1DT/50	415	160	595	90	100	100	310	18	180	45°	-	68
DRN 300/4/100 A1FT/50	415	160	700	90	100	100	310	18	180	45°	-	89
DRN 400/4/100 A1FT/50	415	160	700	90	100	100	310	18	180	45°	-	91
DRN 150/6/80 A1DT/50	390	150	590	90	80	100	290	18	160	90°	45°	66
DRN 150/6/100 A1DT/50	415	160	595	90	100	100	310	18	180	45°	-	68
DRN 250/6/100 A1FT/50	505	200	740	115	100	100	395	18	180	45°	-	109
DRN 250/6/150 A1FT/50	505	200	740	115	150	100	395	24	240	45°	-	112

Размеры мм

Все размеры являются всего лишь ориентировочными

(*) DN всасывающего фланца - PN6

Установка

